



Instruções de Utilização

Tradução do manual de utilização original



CE
perfecta
300 / 600

Índice

Símbolos W&H	3 – 5
1. Introdução	6 – 7
2. Desembalagem	8
3. Relação do material fornecido	9 – 11
4. Avisos de segurança	12 – 13
5. Descrição / Colocação em Funcionamento / Operação – Aparelho de pé	14 – 17
6. Descrição / Montagem / Colocação em Funcionamento – Aparelho de joelho	18 – 20
7. Descrição / Colocação em Funcionamento – Aparelho de mesa	21 – 22
8. Descrição peça de mão motorizada / <i>E-Motor</i> » <i>E-type</i> «	23
9. Operação Geral – iniciar peça de mão motorizada / função de purga [Perfecta 600]	24 – 25
10. Descrição Elemento de operação / Montar suporte (opcional)	26 – 27
11. Operação do elemento de operação – rotação para esquerda / Modificar velocidade / funcionamento biestável / funcionamento Tempomat [Perfecta 600]	28 – 31
12. Remoção e Instalação da peça de mão motorizada	32
13. Substituição da ferramenta rotativa	33
14. Limpeza	34
15. Limpar / Mudar a pinça de aperto	35 – 36
16. Mensagens de erro	37
17. Acessórios W&H	38
18. Serviço	39
19. Especificações Técnicas	40 – 41
20. Reciclagem e Eliminação	42
Garantia	43
Declaração de conformidade CE	44
Parceiros de manutenção autorizados pela W&H	45

Símbolos W&H

Símbolos nas instruções de utilização



CUIDADO!

(perigo de ferimentos em pessoas)



ATENÇÃO!

(perigo de danos materiais)



Explicações gerais,
sem perigo para pessoas ou objectos



Serviço W&H

Símbolos W&H

Símbolos na unidade de comando



Observe as instruções de utilização



Data de fabricação



Segurança eléctrica



Data Matrix Code, com a excepção de determinados modelos, para a identificação do produto



Não eliminar junto com o lixo doméstico



Comando de pedal



Motor



Elemento de operação

REF Número do pedido

SN Número de série

V Tensão eléctrica do aparelho

AC Corrente alternada

VA Consumo de potência eléctrica do aparelho

A Amperagem

Hz Frequência da corrente alternada

Símbolos W&H

Símbolos na embalagem



Cimo

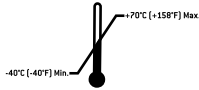

Intervalo de temperatura permitido

R_x_{only}

Atenção: Segundo o Direito Federal dos EUA, a venda deste aparelho apenas é autorizada através de um dentista ou sob indicação de um dentista, de um clínico geral ou outro médico com uma autorização no estado federal em que pratica e pretende utilizar este aparelho ou autorizar a sua utilização



Frágil



Humidade do ar permitida



Proteger da humidade





CE do fabricante



»Der Grüne Punkt«
{O Ponto Verde}
Símbolo da Duales System
Deutschland AG

1. Introdução

 **Para a sua segurança e a segurança da sua equipa**
Estas Instruções de Utilização descrevem a utilização do seu produto W&H. É nossa obrigação, também, avisá-lo de possíveis situações de perigo. A sua segurança e a segurança da sua equipa é a nossa maior prioridade.

 Por isso, deve respeitar sempre as recomendações de segurança indicadas nas páginas 12 a 13.

Utilização prevista

A unidade de comando foi concebida para o processamento rotativo, com remoção de aparas de todos os materiais processados num laboratório de próteses dentárias, em que a peça de mão é conduzida com a mão.

 A unidade de comando **não foi concebida como** unidade de comando médica!
A aplicação em pessoas não é permitida!

Aplicação técnica

O Perfecta está indicado apenas para aplicação especializada na odontologia de acordo com as determinações de protecção de trabalho válidas, tomando-se as medidas de segurança contra acidentes adequadas e respeitando-se as presentes instruções de utilização. O não cumprimento das nossas indicações ou a utilização de acessórios e peças sobressalentes não autorizados pela W&H exonera-nos de qualquer obrigação de garantia ou outras obrigações.

Introdução

O Perfecta, nas condições por nós fornecidas, é



- > sujeito a verificações de segurança
- > possui a marca de controlo UL
- > desparasitado segundo as normas apropriadas.

Esta declaração não é válida para instalações, acessórios e equivalentes não previstos.



Responsabilidade do fabricante

A empresa W&H Dentalwerk Bürmoos só pode assumir a responsabilidade pela segurança, fiabilidade e rendimento do Perfecta, se forem cumpridas as seguintes instruções:

-  > Observe as instruções de utilização
-  > *Estas instruções de utilização também são válidas para as unidades de comando do tipo »E-type«. »Peça de mão motorizada« deve ser entendido por analogia como »Motor E com engate ISO« (Perfecta 300).*
- > O Perfecta não tem peças que possam ser reparadas pelo utilizador. A montagem, alterações ou reparações só podem ser realizadas por centros de manutenção autorizados (ver página 45).
- > A abertura não autorizada da unidade de comando resulta na perda da garantia e do direito a outros serviços similares.

2. Desembalagem

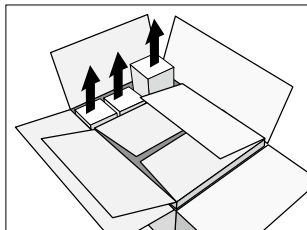

- 1 Retirar a caixa dos acessórios.

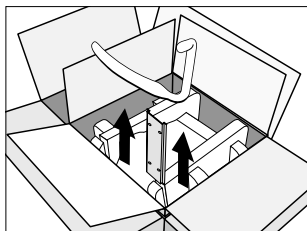

- 2 Aparelho de joelho: Retirar a chapa de suporte e arco para função de purga.

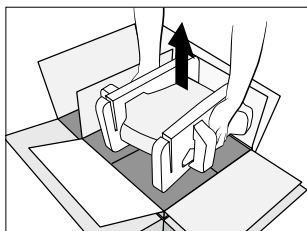

- 3 Retire o encaixe com a unidade de comando.

A embalagem W&H é ecológica e pode ser reciclada por empresas de reciclagem especializadas.

Contudo, recomendamos que conserve a embalagem original.

3. Relação do material fornecido Perfecta 300 (consulte também a página 11)

Aparelho de pé	Aparelho de joelho	Aparelho de mesa
<p>Unidade de comando:</p> <ul style="list-style-type: none"><input type="radio"/> REF 05077900 230 V<input type="radio"/> REF 05172400 115 V <p><input type="radio"/> Cabo do motor 1,8 m REF 05114900</p> <p>opcional: »E-type«</p> <ul style="list-style-type: none"><input type="radio"/> <i>E-Motor com engate ISO LA-3E, REF 0513880</i>	<p>Unidade de comando:</p> <ul style="list-style-type: none"><input type="radio"/> REF 05222000 230 V<input type="radio"/> REF 05222100 115 V <p><input type="radio"/> Elemento de operação LA-3D REF 05127000</p> <p><input type="radio"/> Chapa de suporte REF 01170500</p> <p><input type="radio"/> Parafusos auto-roscantes REF 00952200</p> <p><input type="radio"/> Cabo do motor 1,8 m REF 05114900</p> <p>opcional: »E-type«</p> <ul style="list-style-type: none"><input type="radio"/> <i>E-Motor com engate ISO LA-3E, REF 0513880</i>	<p>Unidade de comando:</p> <ul style="list-style-type: none"><input type="radio"/> REF 05221600 230 V<input type="radio"/> REF 05221700 115 V <p><input type="radio"/> Elemento de operação LA-3D REF 05127000</p> <p><input type="radio"/> Pedal de arranque L-NV REF 05038100</p> <p><input type="radio"/> Cabo do motor 1,8 m REF 05114900</p> <p>opcional: »E-type«</p> <ul style="list-style-type: none"><input type="radio"/> <i>E-Motor com engate ISO LA-3E, REF 0513880</i>

Relação do material fornecido Perfecta 600 (consulte também a página 11)

Aparelho de pé	Aparelho de joelho	Aparelho de mesa
<p>Unidade de comando:</p> <ul style="list-style-type: none"><input type="radio"/> REF 05172600 230 V<input type="radio"/> REF 05172800 115 V <p><input type="radio"/> Tubo para tomada de ar REF 05250400</p> <p><input type="radio"/> Cabo do motor 1,8 m REF 05116500</p>	<p>Unidade de comando:</p> <ul style="list-style-type: none"><input type="radio"/> REF 05223100 230 V<input type="radio"/> REF 05223200 115 V <p><input type="radio"/> Elemento de operação LA-6D REF 05243200</p> <p><input type="radio"/> Chapa de suporte REF 01170500</p> <p><input type="radio"/> Parafusos auto-roscentes REF 00952200</p> <p><input type="radio"/> Arco para função de purga REF 05148800</p> <p><input type="radio"/> Tubo para tomada de ar REF 05250400</p> <p><input type="radio"/> Cabo do motor 1,8 m REF 05116500</p>	<p>Unidade de comando:</p> <ul style="list-style-type: none"><input type="radio"/> REF 05222400 230 V<input type="radio"/> REF 05222500 115 V <p><input type="radio"/> Elemento de operação LA-6D REF 05243200</p> <p><input type="radio"/> Pedal de arranque com função de purga L-NV REF 05038100</p> <p><input type="radio"/> Tubo para tomada de ar REF 05250400</p> <p><input type="radio"/> Cabo do motor 1,8 m REF 05116500</p>

Relação de material fornecido Perfecta 300 e 600

- Peça de mão motorizada LA-66 REF 05201200
- Depósito da peça de mão REF 03211500
- Chave da pinça de aperto REF 01125900
- Chave de porcas REF 03202800
- Óleo de serviço W&H MD-30 REF 03304500
- Escova de limpeza REF 00669400

- Cabo de alimentação REF 01343700 (Europa)

alternativa:

- Cabo de alimentação REF 01343900 (EUA, CAN, J) / REF 03212700 (UK, IRL) / REF 02909300 (AUS, NZ) / REF 04280600 (CH)

4. Avisos de segurança



Respeite sempre as seguintes indicações

- > Guardar Perfecta durante 24 horas à temperatura ambiente antes da utilização.
- > Ligue o Perfecta apenas a uma tomada com ligação de segurança à terra.
- > Nunca toque nas ferramentas em movimento ou a parar.
- > Nunca accione o mecanismo de encaixe/a tensão de torção da peça de mão motorizada com o dispositivo em movimento ou a parar.
- > Respeite as medidas de protecção obrigatórias, como usar óculos de protecção, utilização de escudos de protecção, etc. *no tipo »E-type«:*
- > *Coloque a peça de mão ou o contra-ângulo apenas com o motor parado. (Perfecta 300)*
- > Observar sempre as condições de segurança do material a ser maquinado.
- > O Perfecta deverá ser usado num local de trabalho de laboratório dentário (exaustão, equipamentos de protecção).



Utilize apenas instrumentos apropriados e em bom estado de funcionamento.

Utilize apenas ferramentas rotativas de boa qualidade correspondentes a EN ISO 1797-1. Respeite sempre as indicações do fabricante das ferramentas relativamente à velocidade máxima, ao binário máximo e à rotação para a esquerda e para a direita!

Uso indevido

O uso indevido, como a montagem, alterações ou reparações não autorizadas da Perfecta ou o não cumprimento das nossas instruções exonera-nos de qualquer obrigação de garantia ou outras obrigações!

Só é permitido utilizar a unidade de comando em espaços fechados (indoor use)!

Avisos de segurança



Zona de perigo

A unidade de comando não é adequada para ser utilizada em salas, em que reinem condições especiais (por exemplo, atmosferas corrosivas ou explosivas).

Falha na alimentação eléctrica

Em caso de falha da alimentação eléctrica ou se desligar o Perfecta, é gravada a última velocidade configurada, que é reactivada depois do Perfecta ser ligado novamente.

Modo de operação do modo intermitente S6 (4min/10min) é a designação para o serviço contínuo com carga intermitente. A duração da carga recomendada é de 4 minutos para uma duração do ciclo de 10 minutos.

5. Descrição do aparelho de pé – painel frontal

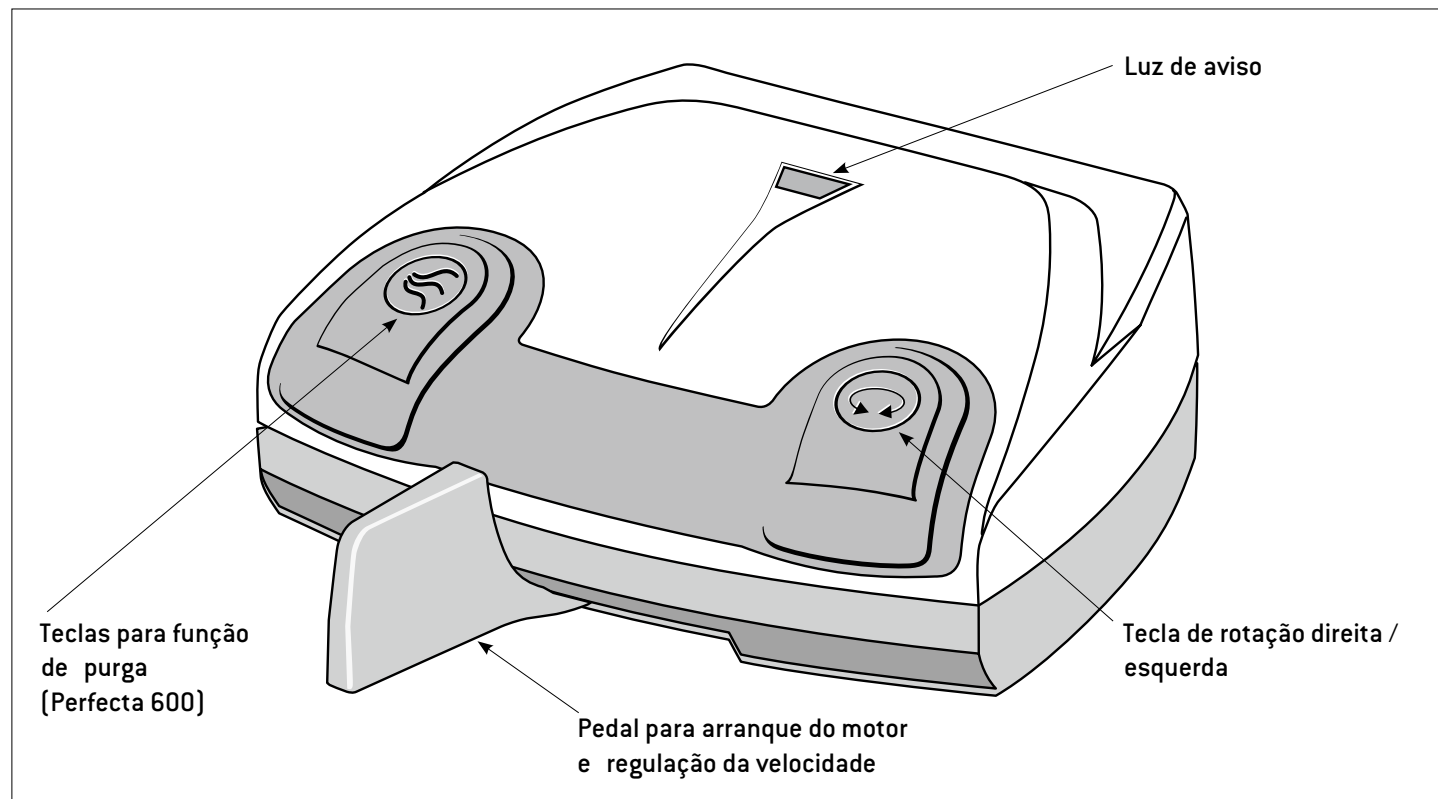

Descrição do aparelho de pé – painel posterior

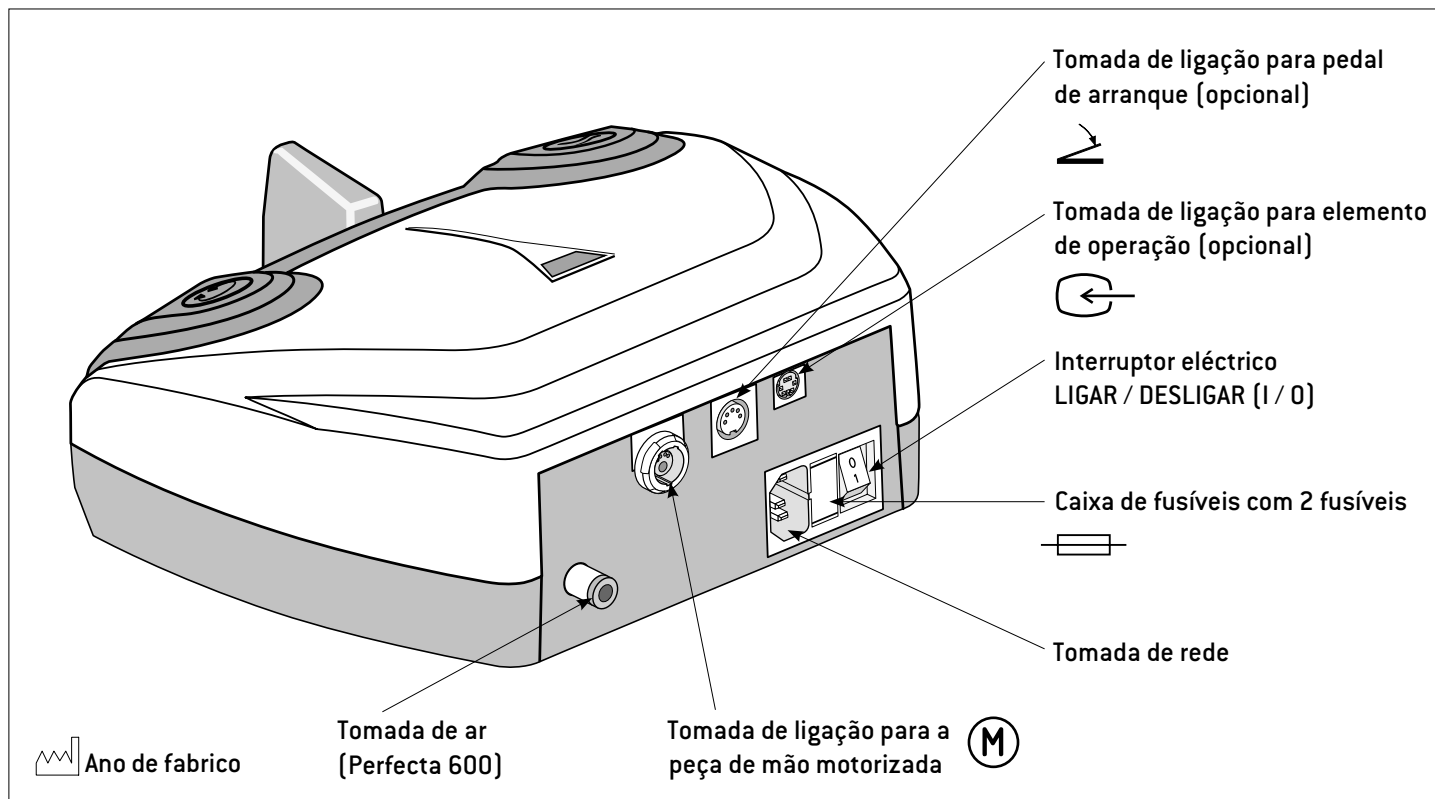

Colocação em funcionamento do aparelho de pé

 Antes de ligar ou desligar o cabo de alimentação, o cabo do motor, o elemento de operação (opcional), o tubo de ar [Perfecta 600], desligue a unidade de comando.

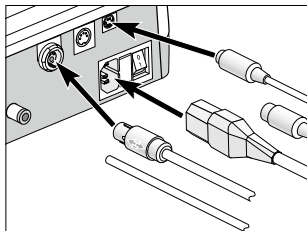

1 Ligar o cabo do motor, elemento de operação (opcional), tubo de ar (Perfecta 600) e o cabo de alimentação.

 Atenção à posição!

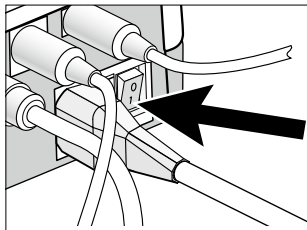

2 Ligar a unidade de comando (1).

Operação do aparelho de pé

Rotação para a esquerda

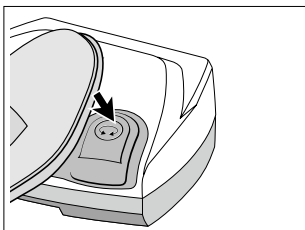

 A tecla permite comutar entre a rotação para a direita e para a esquerda.

Mudar velocidade

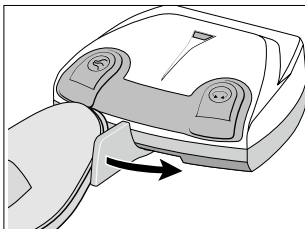

 O pedal permite aumentar ou reduzir os valores 1.000 – 40.000 rpm (1.000 – 50.000 rpm no Perfecta 600) continuamente.

6. Descrição do aparelho de Joelho

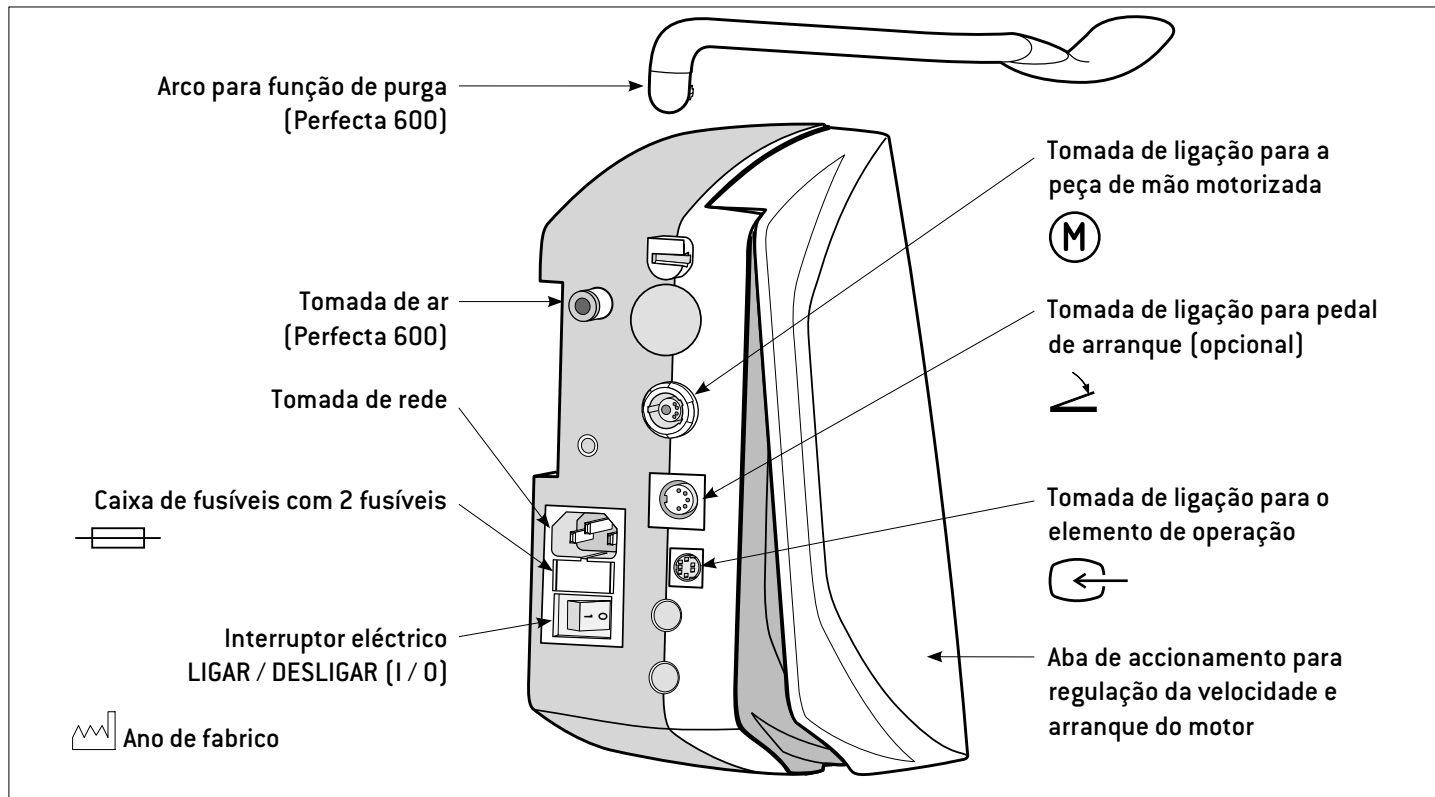

Montagem do aparelho de Joelho

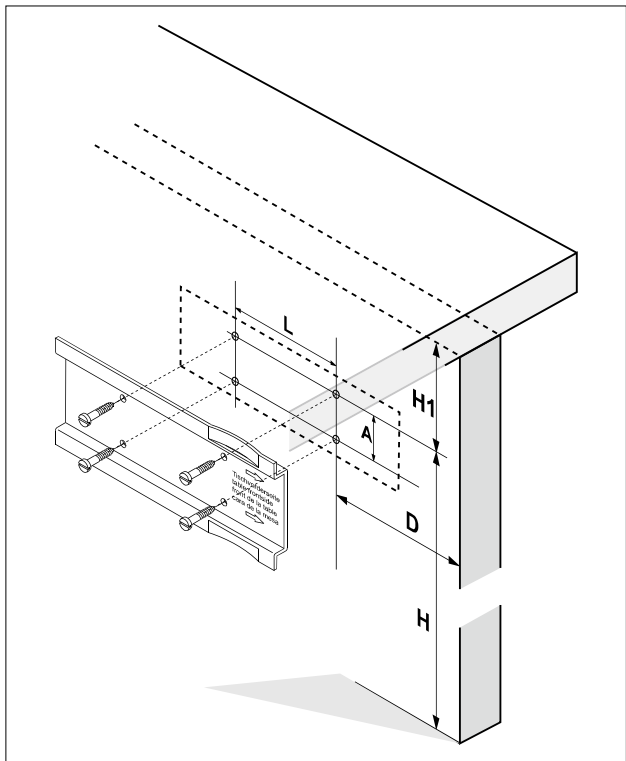

- 1 Desenhe os buracos para os parafusos com o presente escantilhão de perfuração ou chapa de suporte.
- 2 Perfurar 4 buracos para parafusos com \varnothing 3 mm.

Respeite as medidas:

H = 550 a 600 mm

H1 = mín. 90 mm

D = 90 mm (medidos desde o canto anterior da mesa)

L = 100 mm

A = 40 mm

Colocação em funcionamento do aparelho de Joelho

 Antes de ligar ou desligar o cabo de alimentação, o cabo do motor, o elemento de operação, o pedal de arranque (opcional), o tubo de ar (Perfecta 600), desligue a unidade de comando.

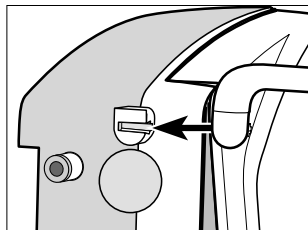

1 Empurrar o arco para a função de purga até ao batente. (Perfecta 600)

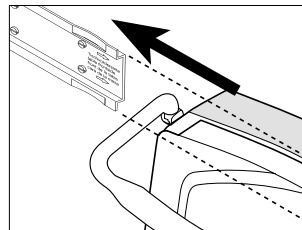

3 Encostar a unidade de comando à chapa de suporte. Uma gota de óleo facilita o movimento.

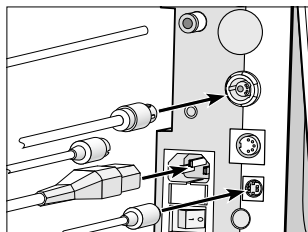

2 Ligar o cabo do motor, elemento de operação, tubo de ar (Perfecta 600), pedal de arranque (opcional) e o cabo de alimentação.

 Atenção à posição!

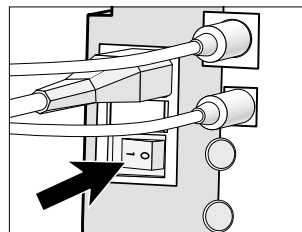

4 Ligar a unidade de comando (I).

Colocação em funcionamento do aparelho de mesa

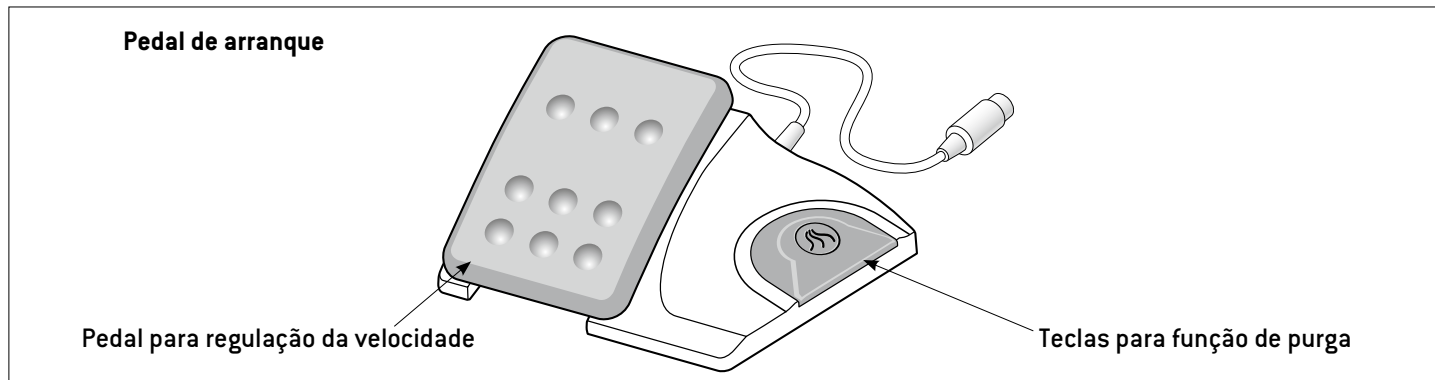

 Antes de ligar ou desligar o cabo de alimentação, o cabo do motor, o elemento de operação, pedal de arranque, o tubo de ar (Perfecta 600), desligue a unidade de comando.

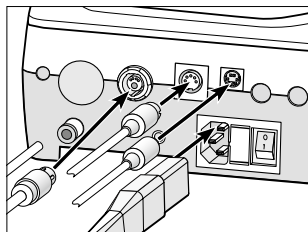

1 Ligar o cabo do motor, elemento de operação, pedal de arranque, tubo de ar (Perfecta 600) e o cabo de alimentação.

 Atenção à posição!

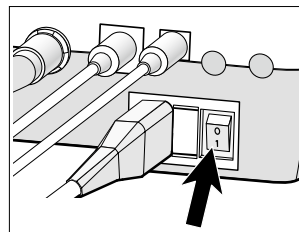

2 Ligar a unidade de comando (1).

8. Descrição da peça de mão motorizada LA-66 / E-Motor »E-type« LA-3E

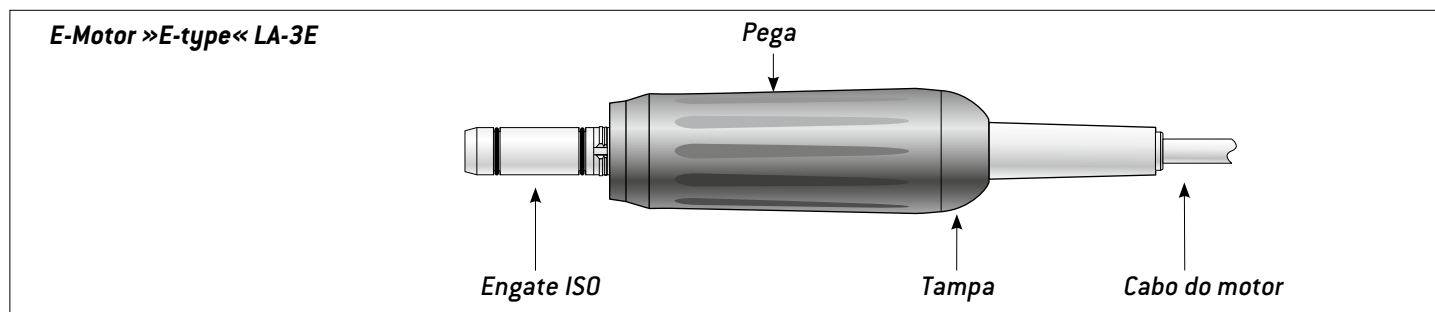
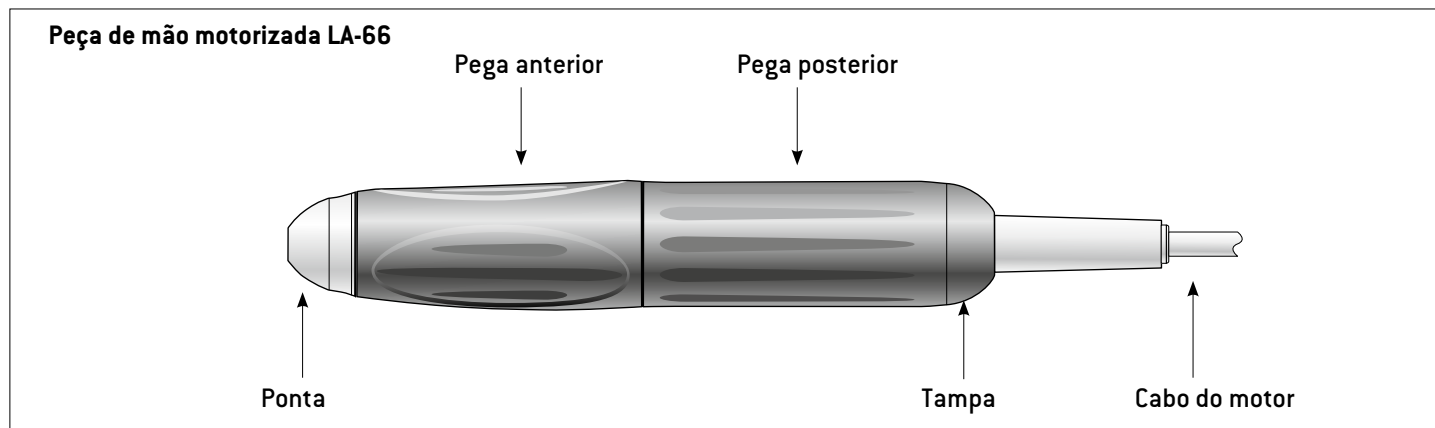

9. Operação Geral – iniciar peça de mão motorizada



Iniciar a peça de mão motorizada accionando o aparelho de pé, de joelho ou o pedal de arranque.

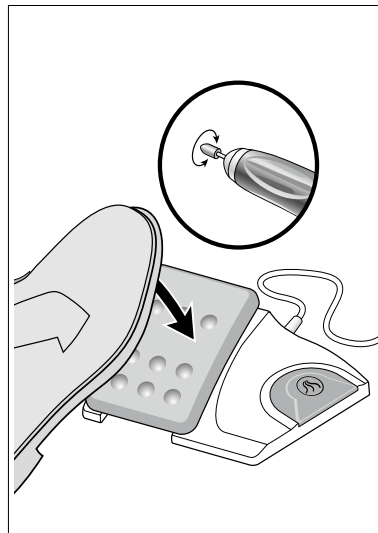
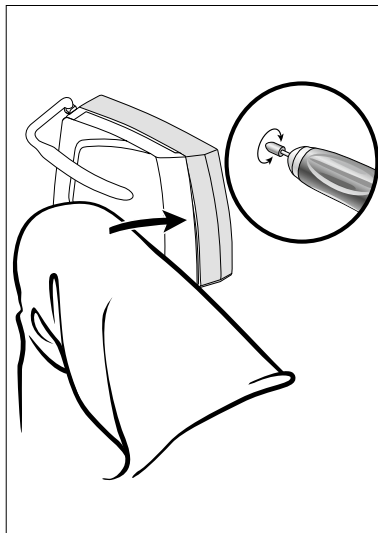
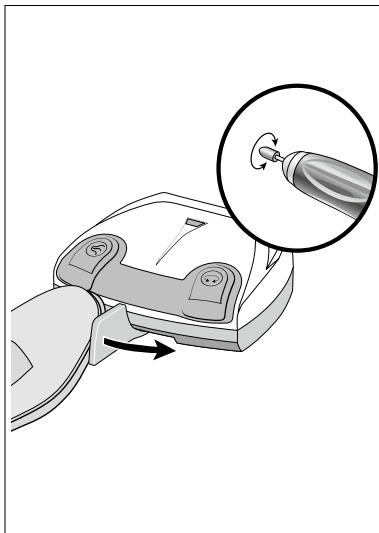

Operação Geral – função de purga (Perfecta 600)

 Activar a função de purga mantendo a tecla ou o arco constantemente accionados.

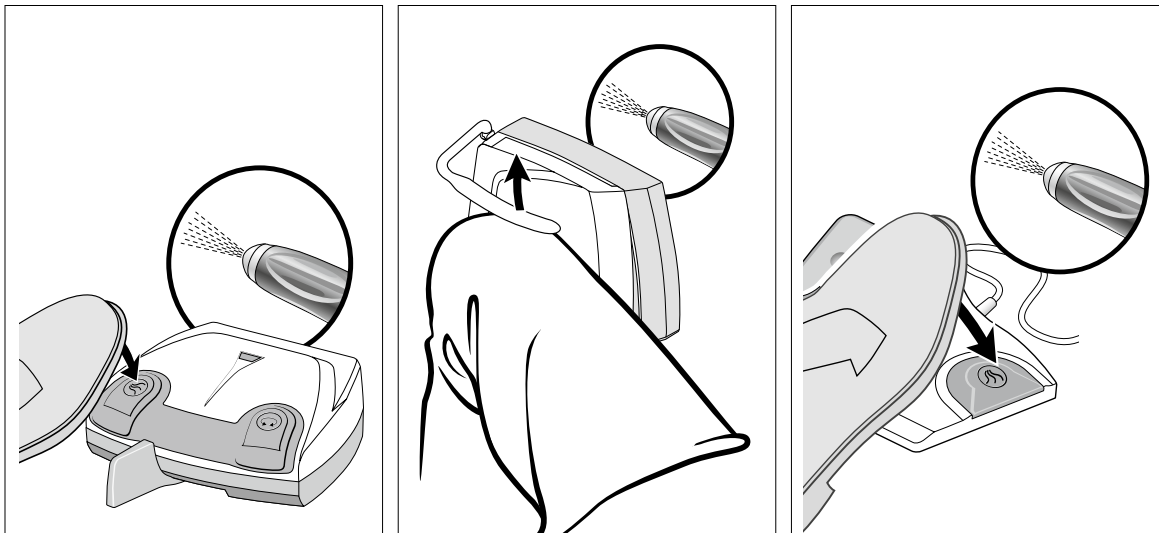

10. Descrição do elemento de operação

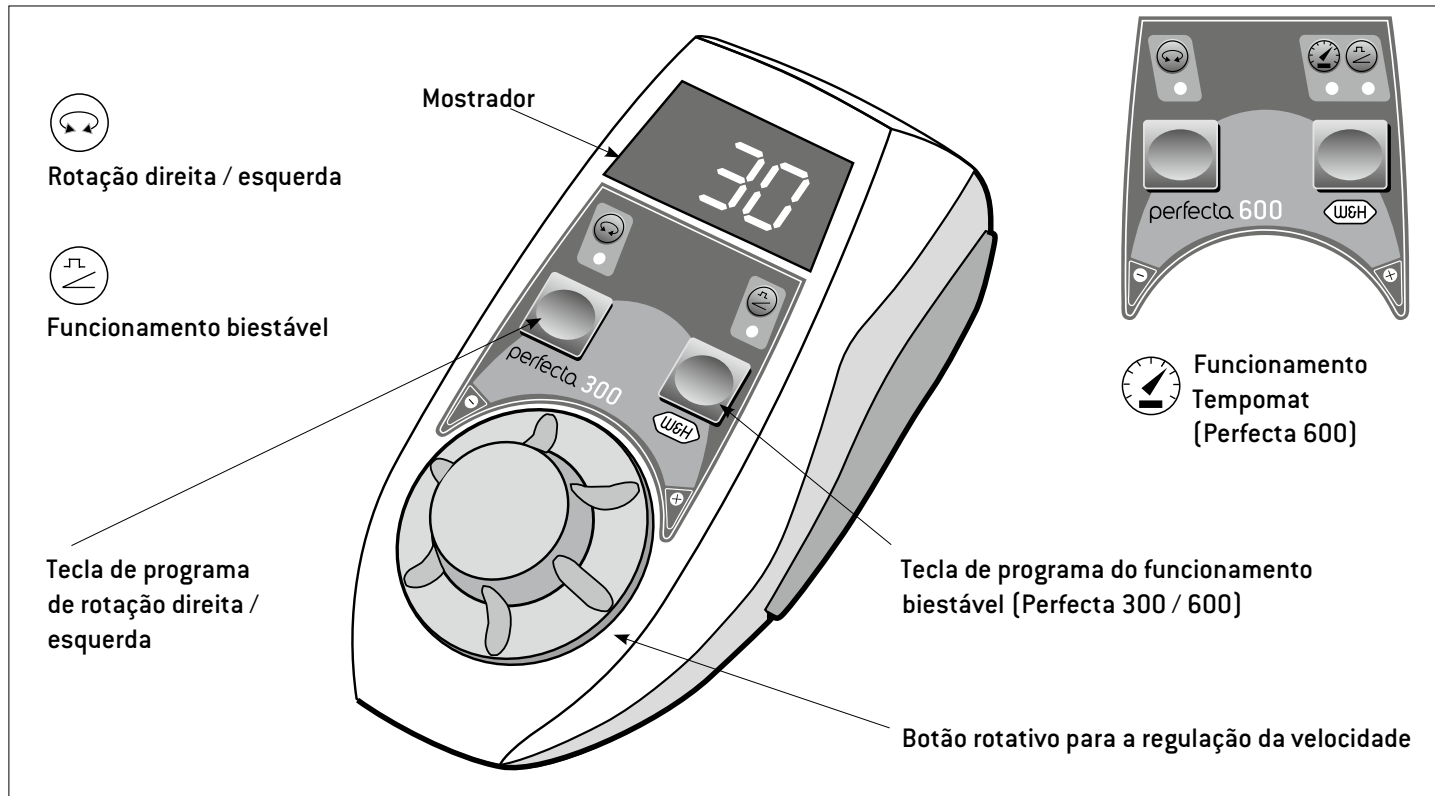

Descrição do elemento de operação – montar suporte (opcional)

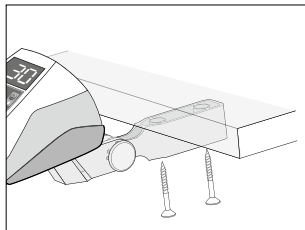
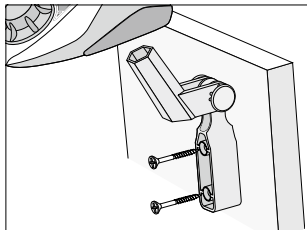

❶ Montar suporte (opcional).

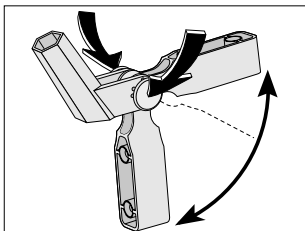

❷ Premindo simultaneamente os dois botões articulados, o suporte (opcional) pode ser colocado em diferentes posições de montagem.

11. Operação do elemento de operação – rotação para a esquerda

 A tecla de programa permite comutar entre a rotação para a direita e para a esquerda. Ao comutar para a rotação para a esquerda soa um sinal acústico e o LED acende.

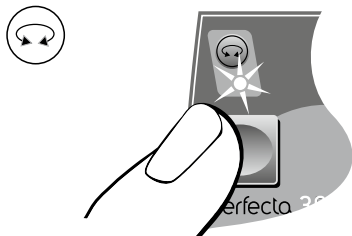

Operação do elemento de operação – modificar velocidade

 Rodando o botão rotativo MAIS / MENUS, os valores 1.000 – 40.000 rpm são continuamente aumentados / reduzidos.

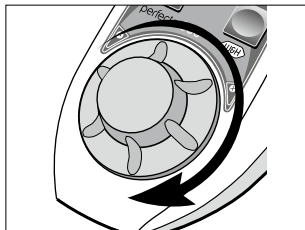

1 Aumentar a velocidade.

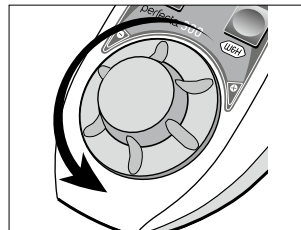

2 Reduzir a velocidade.

 Configurar as velocidades de 40.000 – 50.000 rpm. (Perfecta 600)



1 Premir o botão.

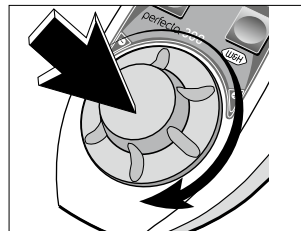

2 Manter o botão premido e rodar.

 A velocidade máxima pré-seleccionada não pode ser excedida no arranque do motor.

Operação do elemento de operação – funcionamento biestável

 No funcionamento biestável, a velocidade máxima seleccionada é alcançada automaticamente no arranque do motor. A peça de mão motorizada funciona autonomamente.

 Desactivar o funcionamento biestável: Premir a tecla de programa 1 x (Perfecta 600: premir a tecla 2 x).

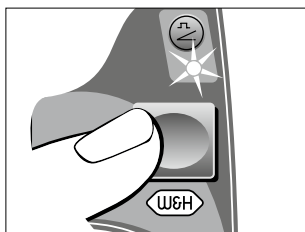

❶ Premir botão. LED acende.

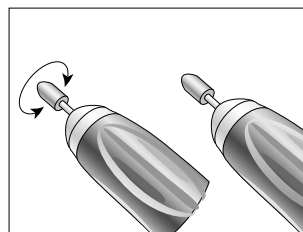

❸ Iniciar ou parar a peça de mão motorizada tocando no pedal, alavanca ou aba.

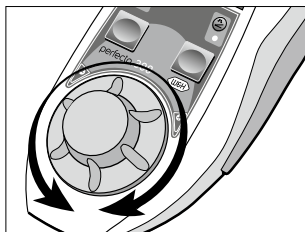

❷ Configurar a velocidade.

Operação do elemento de operação – funcionamento Tempomat (Perfecta 600)

 No funcionamento Tempomat, a velocidade regulada é gravada e mantida automaticamente. A peça de mão motorizada funciona autonomamente.



Desactivar o funcionamento Tempomat: Premir a tecla de programa 1 x.

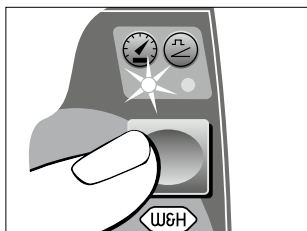

- 1** Premir a tecla 2 x. LED acende.

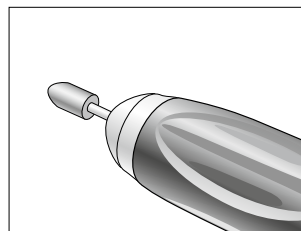

- 3** Parar a peça de mão motorizada tocando no pedal, alavanca ou aba.

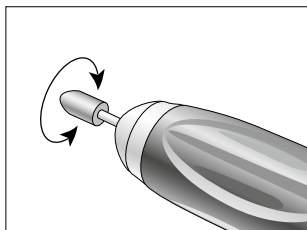

- 2** Iniciar a peça de mão motorizada até ser alcançada a velocidade necessária. Depois de cerca de 2 segundos, soa um sinal acústico e a velocidade é gravada.

12. Remoção e Instalação da peça de mão motorizada

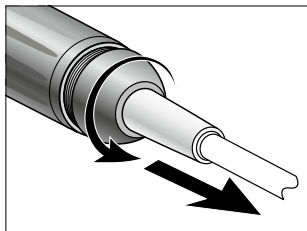

❶ Desaparafusar a tampa.

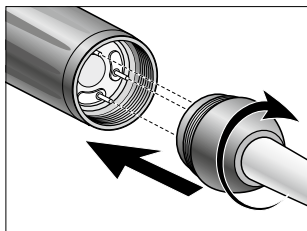

❷ Colocar a tampa e aparafusá-la.

👉 Atenção à posição!

13. Substituição da ferramenta rotativa

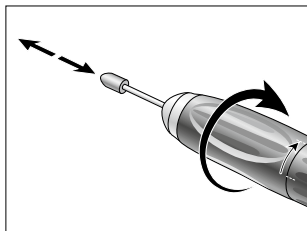

- 1 Rodar a pega anterior para a direita até encostar. Empurrar a ferramenta rotativa até encostar ou retirar.

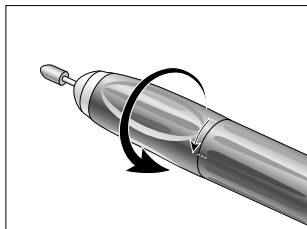

- 2 Rodar a pega anterior para a esquerda até encaixar de modo audível.

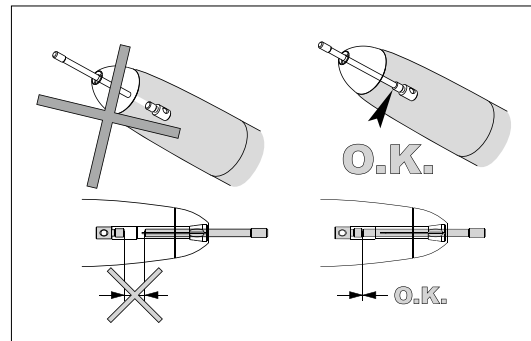

 Se o sistema de aperto estiver aberto, a peça de mão motorizada encontra-se bloqueada. Se a peça de mão motorizada iniciar acidentalmente, o sistema electrónico desliga-se.

Teste funcional

- > Coloque a peça de mão motorizada em funcionamento.
- > No caso de notar alguma falha no funcionamento (por ex. vibração, ruídos estranhos, aquecimento), pare imediatamente o motor e contacte um parceiro de manutenção autorizado pela W&H (consulte a página 45).

14. Limpeza



A limpeza do Perfecta (unidade de comando), da peça de mão motorizada, do elemento de operação (opcional), do pedal de arranque (opcional) pode ser efectuada com um pano seco.

15. Limpar / Mudar a pinça de aperto

 A chave da pinça de aperto, a chave de porcas e a escova de limpeza encontram-se no lado inferior do depósito da peça de mão.

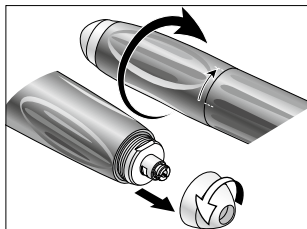

❶ Rodar a pega anterior para a direita até encostar. Desaparafusar a ponta rodando-a para a esquerda.

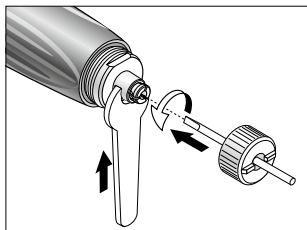

❷ Encostar a chave da pinça de aperto na pinça de aperto e desaparafusar rodando para a esquerda.

 Fixar o eixo com a chave de porcas.

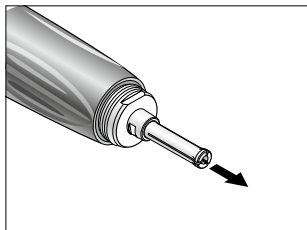

❸ Retire a pinça de aperto.

Limpar / Mudar a pinça de aperto

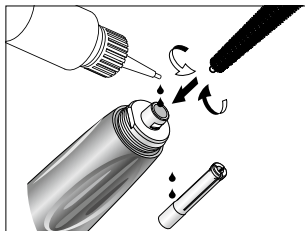

- ❶ Com a escova de limpeza, limpar o eixo por dentro e por fora. Colocar 2 gotas de óleo no orifício do eixo e no exterior na pinça de aperto.

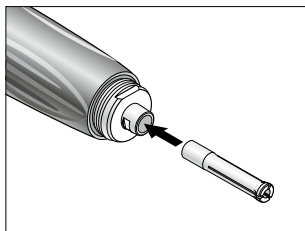

- ❷ Colocar a pinça de aperto.

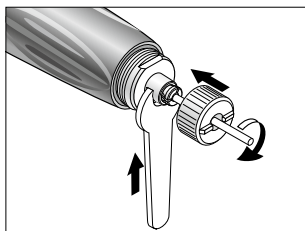

- ❸ Encostar a chave da pinça de aperto na pinça de aperto e aparafusar rodando para a direita.

 Fixar o eixo com a chave de porcas.

16. Mensagens de erro (visíveis no mostrador)

Erro n.º	Descrição	Resolução
E00	Sobreaquecimento do sistema electrónico – Paragem de segurança	Desligar a unidade de comando, deixar a unidade de comando arrefecer durante no mínimo 10 minutos, reiniciá-la
E01	Sobrecarga da peça de mão motorizada, propulsão bloqueada	Ligar a peça de mão motorizada ou fechar o mecanismo de encaixe
E07	Erro do pedal de arranque, Inicialização	Desligar a unidade de comando, reiniciá-la, não accionar o comando de pé/joelho ao ligar
E09	Erro do pedal de arranque, erro do regulador de velocidade [aparelho de pé/joelho]	Desligar a unidade de comando, verificar a conexão de encaixe do pedal, reiniciá-la
E19	Restrição do tempo de funcionamento	Desligar a unidade de comando, reiniciá-la
E99	Falha do sistema	Desligar a unidade de comando, reiniciá-la



Caso uma das mensagens de erro não seja apagada ao desligar e reiniciar a unidade Perfecta, é necessária uma revisão um parceiro de manutenção autorizado pela W&H (consulte a página 45). Uma possível falha total da unidade de comando provocada por factores externos requer que este seja desligado e reiniciado.

17. Acessórios W&H

Utilize apenas acessórios e peças de substituição originais da W&H
ou acessórios autorizados pela W&H

00669400	Escova de limpeza
01125900	Chave da pinça de aperto \varnothing 2,35 mm
01126000	Chave da pinça de aperto \varnothing 3 mm
03202800	Chave de porcas
03205500	Pinça de aperto \varnothing 2,35mm
03205600	Pinça de aperto \varnothing 3 mm
03211500	Depósito da peça de mão
03304500	Óleo de serviço W&H MD-30
04014700	Fusível T1,25L
01199100	Fusível T2A
05114900	Cabo do motor 1,8 m [Perfecta 300]
05116500	Cabo do motor 1,8 m [Perfecta 600]
05138000	Suporte para elemento de operação [opcional]
05201200	Peça de mão motorizada LA-66
05138800	<i>E-Motor com engate ISO LA-3E</i>
05250400	Tubo para tomada de ar
05038100	Pedal de arranque com/sem função de purga L-NV
05127000	Elemento de operação LA-3D
05243200	Elemento de operação LA-6D

18. Serviços

Reparações

Quando ocorrerem falhas, enviar a unidade de comando completa para reparação, uma vez que no caso de falha no funcionamento do motor pode ser necessária a verificação do sistema de comando electrónico!

Aconselha-se a reparação e serviço por um parceiro de manutenção autorizado pela W&H.

Devolução

- > Todas as questões adicionais devem ser colocadas ao parceiro de manutenção autorizado pela W&H (consulte a página 45).
- > A devolução do equipamento deve ser feita sempre na embalagem original!
- > Não enrole o cabo em torno da peça de mão motorizada e não dobre o cabo do motor! (perigo de danos)

Revisão regular do Perfecta e acessórios

É necessária uma revisão regular que inclua o funcionamento e segurança dos acessórios, a qual deve ocorrer pelo menos uma vez a cada três anos, caso não exista legislação que determine verificações mais frequentes.

Aconselha-se a realização destas revisões apenas num parceiro de manutenção autorizado pela W&H (consulte a página 45).

19. Especificações técnicas

	Perfecta 300	Perfecta 600
Potência de saída mecânico	95 W	160 W
Binário	5,5 Ncm	7,8 Ncm
Velocidade	1.000 – 40.000 rpm	1.000 – 50.000 rpm
Consumo de potência	160 W	200 W
Tensão	100 – 130 VAC / 220 – 240 VAC	
Corrente nominal	0,2 – 1,6 A / 0,1 – 0,8 A	
Fusível de rede	250 V – T2A / 250 V – T1,25L	
Tolerância de tensão	+/- 10 %	
Frequência	50 – 60 Hz	
Modo de operação	S6 (4/10min) Funcionamento contínuo com carga intermitente	
Nível de audição	< 55 dBA	
Vibração	< 2,5 m/s ²	
Altura / Largura / Profundidade		
Aparelho de pé	sem alavanca: 97 / 253 / 202 mm, com alavanca: 97 / 253 / 275 mm	
Aparelho de joelho	sem arco: 236 / 108 / 282 mm, com arco: 236 / 187 / 304 mm	
Aparelho de mesa	88 / 236 / 282 mm	
Peso Aparelho de pé / joelho / mesa	2,5 / 3,7 / 4,0 kg	3,5 / 4,7 / 5,0 kg
Pressão do ar de purga (entrada)		máx. 6 bar (87 psi / 600 kPa)
Diâmetro das pinças de aperto	2,35 / 3,0 mm	
Exactidão da broca-braço giratório	≤ 0,02 mm	

Especificações técnicas

Características físicas

Temperatura de armazenamento:	-40 °C até +70 °C
Humidade atmosférica de armazenamento:	8 % até 80 % (relativa), sem condensação
Temperatura de funcionamento:	+5 °C a +40 °C
Humidade atmosférica de funcionamento:	máximo 80 % (relativa) a uma temperatura até +31°C, decrescente linearmente até
	máximo 50 % (relativa) a uma temperatura até +40°C
Grau de poluição (pollution degree):	2
Grau de sobretensão (overvoltage degree):	II
Altitude de utilização (altitude):	até 2.000 m acima do nível médio das águas do mar

20. Reciclagem e eliminação

Reciclagem

A W&H tem uma responsabilidade especial para com o ambiente. A unidade de comando Perfectae a respectiva embalagem foram criadas com o maior respeito possível pelo ambiente.



Eliminação do Perfecta (unidade de comando), elemento de operação (opcional), pedal de arranque (opcional), peça de mão motorizada

Respeite todas as leis, directivas, normas e especificações relativamente à eliminação de aparelhos eléctricos e electrónicos antigos específicas do seu país.

Eliminação da embalagem

Os materiais da embalagem foram seleccionados segundo critérios ambientais e técnicos e são, por isso, recicláveis. Os materiais de embalagem que já não sejam necessários devem ser colocados no sistema de recolha selectiva e reciclagem. Com esse gesto, estará a contribuir para a recuperação de matérias-primas e a evitar a produção de lixo.

Garantia

Este produto W&H foi cuidadosamente manufacturado por técnicos altamente qualificados. Verificações e controlos variados garantem um funcionamento sem problemas. Atenção, a garantia só é válida se as indicações constantes nas presentes instruções de utilização forem observadas.

Enquanto fabricante, a W&H oferece uma garantia válida por 24 meses a partir da data da compra sobre defeitos de material ou de fabrico.

A W&H não se responsabiliza por danos derivados da utilização indevida ou caso sejam efectuadas reparações por terceiros não autorizados pela W&H!

Os pedidos de activação da garantia devem ser apresentados – mediante apresentação do comprovativo de compra – ao fornecedor ou a um centro de manutenção autorizado pela W&H. A prestação de uma garantia não prolonga a garantia nem um eventual período de garantia de qualidade.

24 meses de garantia

Declaração de conformidade CE

PEOPLE HAVE PRIORITY



Declaração de conformidade UE

W&H DENTALWERK BÜRMOOS GmbH
Ignaz-Glaser-Straße 53
A-5111 Bürmoos / Áustria

declara, desta forma, que os produtos

Designação: Unidades de laboratório dentário
Nome de produto: Perfecta 300 / 600 / 900
Tipo: de acordo com página 2
N.º ref.: de acordo com página 2
N.º de série: de acordo com página 2

estão em conformidade com as seguintes regulamentações aplicadas no desenvolvimento de produção em série:

Directiva de máquinas 2006/42/UE
Compatibilidade electromagnética – Directiva 2014/30/UE
ROHS – Directiva 2011/65/UE

No desenvolvimento e produção dos produtos foram utilizadas as seguintes normas harmonizadas:

ISO 9001:2008, EN ISO 12100:2010, EN 1041:2008 + A1:2013, EN ISO 780:2015,
EN ISO 1043-1:2011, IEC 61010-1:2010, EN 61326-1:2013

A presente declaração de conformidade é emitida sob a exclusiva responsabilidade do fabricante.

Plenos poderes concedidos para a composição da documentação técnica:
Johann Fersterer, Ignaz-Glaser-Str. 53, A-5111 Bürmoos

Bürmoos, 19.04.2016

Johann Fersterer
Dono do projecto

MEL0004 02

1 / 2

Tipo	N.º ref.	N.º de série (a partir de)
LA-323 T	14933000	04594
LA-315 T	14933001	01361
LA-323 TE	14933002	04594
LA-315 TE	14933003	01361
LA-323 K	14933100	02580
LA-315 K	14933101	01068
LA-323 KE	14933102	02580
LA-315 KE	14933103	01068
LA-323 F	14933200	04426
LA-315 F	14933201	01207
LA-323 FE	14933202	04426
LA-315 FE	14933203	01207
LA-623 T	14936000	01791
LA-615 T	14936001	01028
LA-623 K	14936100	02702
LA-615 K	14936101	01041
LA-623 F	14936200	01597
LA-615 F	14936201	01008
LA-923 T	14939000	01056
LA-915 T	14939001	01009
LA-923 K	14939100	01060
LA-915 K	14939101	01002
LA-923 TT	14939300	01976
LA-915 TT	14939301	01067
LA-923 KT	14939400	01875
LA-915 KT	14939401	01026

MEL0004 02

2 / 2

Parceiros de manutenção autorizados pela W&H

Visite a W&H na Internet em <http://wh.com>

Através do item de menu »Service« encontrará o parceiro de manutenção autorizado pela W&H mais próximo.

Se não tiver acesso à Internet, contacte

W&H

Wehadent Ibérica S.L., C/ Ciudad de Melilla, 3, Bajo, E-46017 Valencia

t + 34 96 3532020, f + 34 96 3532579, E-Mail: servicio.es@wh.com

W&H Austria GmbH, Ignaz-Glaser-Straße 53, 5111 Bürmoos, Österreich

t + 43 6274 6236-239, f + 43 6274 6236-890, E-Mail: office.at@wh.com

Produtor

W&H Dentalwerk Bürmoos GmbH

Ignaz-Glaser-Straße 53, 5111 Bürmoos, Austria

t +43 / 6274 / 6236-0, f +43 / 6274 / 6236-55

office@wh.com

wh.com

Form-Nr. 50588 APO

Rev. 008 / 19.04.2016

Salvo mudanças

